

## Umluft gekühlte Wanne mit einer neutralen Präsentationsvitrine und 1 Ablage

Mit ihrem eleganten und leichten Design, ihrer Durchsichtigkeit und ihrer Glasablage auf Augenhöhe ermöglicht die Umluft gekühlte Wanne mit neutraler Präsentationsvitrine von Vauconsant eine perfekte Präsentation der Speisen.

Wenn die Lebensmittel haben vorab eine Kerntemperatur von +3°C und wenn sie auf der Wanne aufgesetzt sind, dann garantieren wir eine Kerntemperatur der Lebensmittel von +3°C, 4 Stunden lang, und von +5°C, 24 Stunden lang, bei einer Umgebungstemperatur von +25°C.

Wir verwenden eine neue Generation von Kompressoren mit Öko-Power, die leistungsstärker sind und dabei auch sparsamer. Deswegen werden Energieeinsparungen bis zu 20% realisiert! Diese Kälteaggregate sind nicht lauter als 60 dB(A) (Durchschnitt aller eingesetzten Aggregate). Die Schwingungen und die Abwärme werden auch viel reduziert.

Wir verwenden schon immer nur den Edelstahl AISI 1,4301 für die Herstellung unserer Umluft gekühlte Wannen, um eine perfekte Hygiene zu garantieren. Mit dem Einsatz von UVC-Lampen, also Option wird das Risiko der Entwicklung und die Vermehrung von Keimen, Viren und Bakterien, die sich mit im Luftkreislauf befinden, optimal begrenzt.

### Kapazität der Wanne

- Von 2 bis 5 GN 1/1 – 100 Behälter (nicht im Lieferumfang)
- Von 16 bis 42 Teller Ø 150 mm
- Von 30 bis 72 Schalen 130x90 mm
- Von 86 bis 221 Flaschen oder Dosen Ø 65 mm

### Kapazität der Ablage

- Von 15 bis 35 Teller Ø 150 mm
- Von 24 bis 52 Schalen 130x90 mm
- Von 69 bis 159 Flaschen oder Dosen Ø 65 mm

### Standardausstattungen

- 1 neutrale Ablage
- Feuchtraum geeignete Beleuchtung durch Leuchtstoffröhre 4000°K (500 bis 2850 Lm entsprechend die Länge der Vitrine)
- Bedienkonsole mit Thermostat und Digitalanzeige zum Einbauen
- Kälteaggregat (Kühlmittel R404a)
- Lüftungsgitter für den Unterbau der Kundenseite

### Ausführung

- Ausführung CNS
- Gekühlte Wanne, 115 mm tief
- Gewölbte oder kubische Vitrine
- Kundenseitige Glasscheibe aus Sicherheitsglas 6 mm stark, auf einer schwenkbaren und absetzbaren Schiene vorsehen, für eine erleichterte Reinigung
- Glasablage aus Sicherheitsglas 10 mm stark
- Bedienseitig offen

- Kühlung durch ventilierten und hochklappbaren Verdampfer, automatische Abtauung durch integrierte elektrische Widerstände
- Wannenboden und Lüftungsgitter herausnehmbar.
- Isolierung durch FCKW- freien Polyurethanschaum
- Schutz durch Sicherungen
- Zuleitung des Kühlmittels, elektrischer Anschluss und Wasserablass bedienseitig rechts
- Notwendige Belüftung im Unterbau des Moduls kundenseitig

### Auf Wunsch

- Kubische Vitrine
- Wanne für GN 1/1 150 oder 200 mm Behälter geeignet
- Einlegeblech GN 1/1 oder 2/1
- Zusätzliche Ablage
- Schiebetüren kundenseitig
- LED Beleuchtung in der Vitrine
- Abtauwasser-Verdunstungsbehälter
- Tropenfestes Kälteaggregat
- Nicht-Lieferung des Kälteaggregats

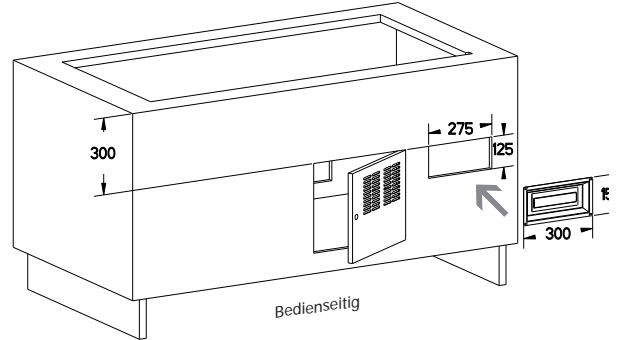
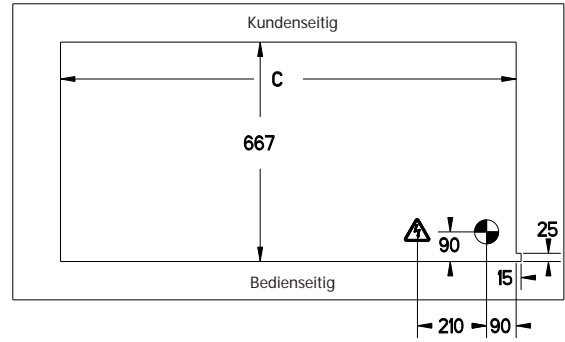
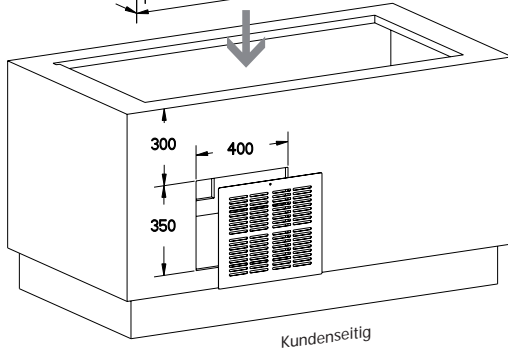
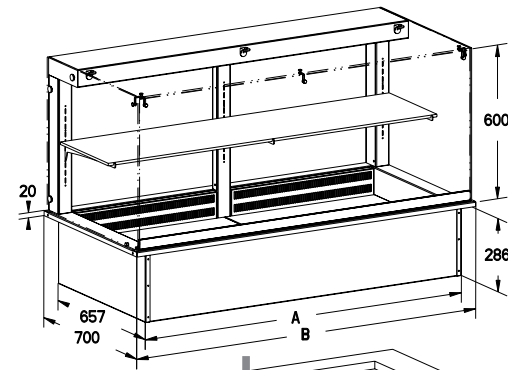
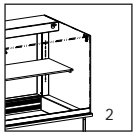

Um den Zugang zum Kühlaggregat zu erleichtern und die besten Leistungen garantieren zu können, planen Sie eine Tür oder eine Falltür mit Belüftung bedienseitig.



### Umluft gekühlte Wanne mit einer neutralen Vitrine und 1 Ablage

Artikel	Abmessungen	Kapazität	Kühlaggregat			Elekt. L.	Gerät	Ausschnitt			Gewicht
			Kühl. L.	Elekt. L.	Widerst. L.			A	B	C	
A31408	A31408C 820x700x290+600 mm	2 GN 1/1-100	800 W	520 W	900 W	M - 1000 W	720 mm	820 mm	730 mm	400x600x320 mm	110 Kg
A31413	A31413C 1150x700x290+600 mm	3 GN 1/1-100	1185 W	676 W	1350 W	M - 1450 W	1050 mm	1150 mm	1060 mm	480x590x380 mm	133 Kg
A31415	A31415C 1475x700x290+600 mm	4 GN 1/1-100	1185 W	676 W	1800 W	M - 1900 W	1375 mm	1475 mm	1385 mm	480x590x380 mm	155 Kg
A31419	A31419C 1800x700x290+600 mm	5 GN 1/1-100	1440 W	830 W	2250 W	M - 2350 W	1700 mm	1800 mm	1710 mm	480x590x380 mm	176 Kg

Kühl. L. bei Umgebungstemperatur von +25°C und VT -15°C angegeben

### Auf Wunsch

Artikel	
A30117	Wanne für GN 1/1 150 oder 200 mm Behälter geeignet (a)
A30061	Einlegeblech GN 1/1 - 50 mm hoch
A30062	Einlegeblech GN 2/1 - 50 mm hoch
A30135	Schiebetüren bedienseitig, Vitrine Länge 820 und 1150 mm
A30136	Schiebetüren bedienseitig, Vitrine Länge 1475 und 1800 mm
A30084	Eine zusätzliche Ablage nur für kubische Vitrine, Länge 820 und 1150 mm (b)
A30085	Eine zusätzliche Ablage nur für kubische Vitrine, Länge 1475 und 1800 mm (b)
A30129	LED Beleuchtung in der 2 GN Vitrine (c)
A30130	LED Beleuchtung in der 3 GN Vitrine (c)
A30131	LED Beleuchtung in der 4 GN Vitrine (c)
A30132	LED Beleuchtung in der 5 GN Vitrine (c)

Artikel	Elekt. L.
A30133	Keimtötende UVC Lampe für Wanne Länge 820 bis 1800 mm
A63552	Abtauwasser-Verdunstungsbehälter mit Füllstandskontrolle (Inhalt 2.75 L) M - 600 W
A60100	Tropenfestes Kühlaggregat (a)
A63533	Minderpreis bei Nicht-Lieferung des Kühlaggregats 800 W
A63578	Minderpreis bei Nicht-Lieferung des Kühlaggregats 1185 W
A63580	Minderpreis bei Nicht-Lieferung des Kühlaggregats 1440 W

Anmerkung: Bei Nicht-Lieferung des Kühlaggregats sind die Expansionsventil, der Anschlusskasten und die Bedienkonsole mit Thermostat und Digitalanzeige mitgeliefert

- (a) Einbau Kompressor nicht unterhalb der Wanne möglich
- (b) Nur für kubische Vitrine
- (c) 1 feststehende Ablage und 1 Deckenleuchte



Rue Charles Hermite - Z.I. des Sables - BP 59  
54110 Dombasle-sur-Meurthe - Frankreich  
Tel : 0033 (0) 3 83 45 82 82 - Fax : 0033 (0) 3 83 45 82 93  
www.vauconsant.com